

Allegato D

Caratteristiche degli elementi di arredo ammessi per le occupazioni nel Centro Storico e nelle aree oggetto di tutela, previste dall'art.1, comma 4, lettera e)

Oggetto e definizioni

1. Il presente allegato disciplina le occupazioni di suolo pubblico (o privato con servitù di uso pubblico), con elementi di arredo, realizzate dai soggetti individuati dal Regolamento per le attività di somministrazione di alimenti e bevande, dai gestori degli esercizi turistici del settore alberghiero e dai gestori delle attività commerciali al dettaglio di fiori e piante nonché di noleggio di cicli a tutela dello spazio pubblico e dell'unitarietà degli interventi.
2. Ai fini dell'applicazione del presente allegato si intende per “arredo” (o “elementi di arredo”) l'insieme (o parte) degli elementi e delle strutture mobili che completano e migliorano funzionalmente e formalmente lo spazio esterno ad un'attività commerciale in sede fissa.
3. Gli arredi ammessi sono quelli di seguito individuati e secondo le tipologie contenute negli schemi grafici allegati.
4. Le tipologie indicate nella campionatura di cui all'allegato 1 possono essere integrate, modificate e/o sostituite con delibera di G.M.

Disposizioni generali

1. Gli arredi ammessi:
 - a) devono possedere requisiti di agevole asportabilità e nessun elemento potrà essere infisso nella pavimentazione;
 - b) non possono includere disegni, scritte, simboli, pubblicità, ad eccezione del marchio o logo della ditta e del nome dell'esercizio;
 - d) non devono danneggiare le pavimentazioni pubbliche.
2. Le occupazioni qui disciplinate devono garantire il rispetto della normativa vigente in materia di abbattimento delle barriere architettoniche.
3. Gli arredi devono essere conformi alle tipologie indicate nelle campionature di cui all'allegato 1 ed eventuali proposte alternative devono essere autorizzate dall'Ufficio competente in materia di decoro urbano.
4. E' fatto divieto di esporre merce esternamente agli esercizi ad eccezione dei negozi di piante e fiori e delle attività di noleggio biciclette e simili. Giornali cartoline calendari, riviste e libri possono essere esposti esternamente all'esercizio solo nei contenitori espositivi di cui al presente allegato.

Delimitazione dell'area concessa

1. Per la delimitazione delle aree concesse sono ammessi elementi esclusivamente appoggiati al suolo. L'ufficio competente in materia di decoro potrà prescrivere la perimetrazione dell'area occupata mediante infissione di borchie nella pavimentazione o altro idoneo accorgimento.
2. In presenza di pedana è obbligo recingere su tre lati in modo continuo l'area con pannelli ancorati alla struttura ovvero con fioriere.

3. I pannelli devono essere realizzati in acciaio e vetro trasparente (nel rispetto delle vigenti norme di sicurezza nei luoghi pubblici) secondo lo schema presente negli allegati anche ad altezza variabile mediante pannelli scorrevoli. Salvo quanto previsto dall'art. 18 comma 7 del Regolamento, dal 15.3 al 15.11 di ogni anno l'altezza dei pannelli dovrà essere inferiore a 160 cm e dal 16 novembre al 14 marzo di ogni anno l'altezza massima è cm. 200. In ogni caso deve intercorrere una apertura minima tra il pannello e l'eventuale copertura pari a cm. 20 considerata anche l'eventuale mantovana (balza) della copertura.

4. Qualora l'occupazione interessi anche il margine di strade aperte al transito veicolare, la stessa dovrà essere protetta ed adeguatamente segnalata.

5. Nei casi consentiti di occupazione di stalli di sosta:

a) è obbligatoria una delimitazione trasversale con pannelli o fioriere che deve essere posizionata ad una distanza minima di mt. 0,50 dagli eventuali stalli contigui;

b) gli arredi devono essere posizionati all'interno della striscia longitudinale. In presenza di marciapiede di larghezza m. 3,5 o superiore non è concedibile l'utilizzazione di stalli di sosta.

6. Fatto salvo quanto sopra, nelle zone soggette a vincolo paesaggistico:

a) i pannelli delimitatori devono avere le caratteristiche previste negli schemi allegati oppure essere approvati secondo la procedura di cui al punto 2 delle "Prescrizioni particolari per le zone soggette a vincolo paesaggistico";

b) non sono ammessi teli a tamponamento verticale dell'area, nemmeno ripiegati o raccolti agli angoli in posizione di inattività.

Occupazione di marciapiedi con arredi

1. L'occupazione di marciapiedi può essere consentita fino ad un massimo della metà della loro larghezza purché rimanga totalmente libera da ogni impedimento una zona per la circolazione dei pedoni larga non meno di ml. 2,00.

2. Nelle zone soggette a vincolo paesaggistico, in via Borgo Giannotti e in località Ponte a Moriano, lungo la strada statale n. 12 del Brennero, l'occupazione dei marciapiedi è ammessa a condizione che sia garantita una zona adeguata e totalmente libera da ostacoli o da interferenze di larghezza minima di ml. 1,50 atta a consentire il passaggio pedonale. In caso di mancanza di marciapiede è consentita l'occupazione in aderenza al fabbricato, nel rispetto delle disposizioni del Codice della Strada.

Contenitori espositivi

1. I contenitori per esporre giornali, cartoline, calendari, riviste e libri, sono autorizzati sulla base di un progetto di allestimento e secondo i criteri sotto riportati e avendo riguardo agli schemi allegati.

2. Il contenitore non deve ostacolare il passaggio dei pedoni, né frapporsi alla vista ed al godimento di elementi architettonici, di particolari decorativi di edifici o di pregevoli visuali architettoniche d'insieme.

3. Non possono essere autorizzati più di due contenitori e gli stessi devono essere collocati secondo una delle seguenti modalità:

a) a muro, ai lati dell'ingresso, con distacco da terra di almeno metri lineari 0,50 e sporgenza massima di 35 cm, con esclusione d'impiego di portali in pietra e di elementi architettonici e di decoro della facciata;

b) ai lati dell'ingresso dell'esercizio, su espositori mobili appoggiati su suolo, in aderenza al muro, con ingombro massimo come da scheda grafica allegata salvo misura inferiore se indicata dall'ufficio competente in materia di mobilità per motivi legati alla circolazione stradale.

4. I contenitori devono essere realizzati in metallo e tinteggiati in colore grigio antracite.

5. L'esposizione esterna di giornali (cd. locandine) è consentita con espositori, chiusi e mobili, secondo le tipologie indicate nella tavola allegata in numero non superiore a quattro per ogni esercizio.

6. Tutti gli elementi di arredo di cui ai precedenti comma devono essere rimossi al momento della chiusura giornaliera.

7. Non sono consentite esposizioni esterne a muro di contenitori su edifici vincolati ai sensi del Decreto Legislativo n° 42/2004.

Pedane

1. Le pedane non sono ammesse salvo particolari e motivate deroghe da concedere esclusivamente qualora il suolo pubblico non sia utilizzabile diversamente.

Fioriere

1. Le fioriere in aderenza ai prospetti sono consentite, nei limiti geometrici e di posizione di cui al successivo comma 4 lett. d), per qualsiasi attività commerciale e per le attività ricettive, con esclusione degli affittacamere.

2. L'ingombro delle fioriere deve essere tale da mantenere liberi da qualsiasi tipo di occupazione gli spazi necessari al traffico dei mezzi di soccorso, Forze di Polizia, dei mezzi adibiti alla raccolta dei rifiuti e di trasporto pubblico.

3. Le piante messe a dimora devono essere mantenute ben curate e potate, non devono sporgere oltre l'area di occupazione autorizzata e devono essere tempestivamente sostituite in caso di ammaloramento.

4. Le fioriere rotte o in cattivo stato di conservazione devono essere rimosse.

5. Fatto salvo quanto sopra nelle zone soggette a vincolo paesaggistico:

a) le fioriere dovranno essere di tipologia omogenea per ogni viabilità compresa tra due incroci;

b) le tipologie consentite sono quelle indicate negli schemi allegati, realizzate in cotto o metallo (ghisa o ferro) verniciato color grigio antracite, contenenti essenze sempreverdi, salvo soluzioni particolari secondo la procedura di cui punto 2 delle "Prescrizioni particolari per le zone soggette a vincolo paesaggistico";

c) è vietato l'utilizzo di fioriere in materiale plastico di scarso pregio (ad esempio: tipo leggero color simil-cotto o nero, nonché quelle dotate di illuminazione propria);

d) dove l'occupazione è limitata alla posa in opera di sole fioriere e comunque in strade di ridotta larghezza, potranno essere installate solo fioriere in cotto, in acciaio colore grigio antracite o in materiale plastico di qualità approvato dall'ufficio competente in materia di decoro urbano, preferibilmente a forma semicircolare, a muro, localizzate ai lati dell'accesso, aventi sporgenza

massima di 40 cm salvo misura inferiore se indicata dall'ufficio competente in materia di mobilità per motivi legati alla circolazione stradale;
e) non sono ammesse fioriere appese ai muri.

Tavoli e sedie

1. L'occupazione di suolo pubblico con tavoli, sedie è consentita solo per le attività economiche ai sensi del vigente regolamento "Sugli esercizi di somministrazione di alimenti e bevande", per quelle soggette ad apposito regolamento in materia di attività commerciale e artigianale e per le attività ricettive alberghiere.
2. Fatto salvo quanto sopra per le zone soggette a vincolo paesaggistico i tavoli e le sedie:
 - a) dovranno avere la struttura portante in metallo, legno, ghisa, con esclusione di materiali plastici. I colori consentiti sono quelli indicati negli schemi allegati, senza necessariamente rispettare gli abbinamenti proposti. Le sedie di tipo "F" di cui alla tavola allegata non sono ammesse in via Fillungo, piazza Anfiteatro, piazza S. Frediano, piazza S. Michele, piazza Napoleone, piazza S. Giovanni e piazza del Giglio.
 - b) le tovagliette a copertura dei tavoli dovranno essere in tinta monocromatica eventualmente con piccoli disegni decorativi, in toni pastello o nei colori indicati per le coperture.
 - c) potranno essere autorizzate soluzioni che si distinguano per appropriato design e qualità dei materiali, anche diverse da quelle indicate negli schemi grafici allegati, da approvarsi da parte dell'ufficio competente in materia di decoro urbano.

Coperture

1. Le occupazioni di suolo pubblico possono essere coperte da ombrelloni mentre soluzioni alternative saranno esaminate dall'ufficio competente in materia di decoro urbano, che si riserverà di valutarne l'ammissibilità, in base alle caratteristiche architettoniche ed al loro inserimento nel contesto ambientale.
2. L'occupazione di suolo pubblico con ombrelloni, è consentita solo per le attività economiche ai sensi del vigente regolamento "Sugli esercizi di somministrazione di alimenti e bevande", per quelle soggette ad apposito regolamento in materia di attività commerciale e per le attività ricettive alberghiere ma la proiezione al suolo degli ombrelloni non deve superare i limiti dell'area data in concessione salve le eccezioni di cui agli ambiti speciali.
3. Le punte delle stecche degli ombrelloni devono avere un'altezza minima dal suolo di ml. 2,20 e gli stessi devono essere chiusi in caso di forte vento.
4. Fatto salvo quanto sopra nelle zone soggette a vincolo paesaggistico:
 - a) è consentita la copertura delle aree concesse con ombrelloni a sostegno centrale o laterale di forma quadrata o rettangolare con superficie massima mq. 25 salvo deroghe motivate per forme diverse e superfici maggiori da valutarsi per singoli casi, non infissi nella pavimentazione e con supporto preferibilmente di sostegno centrale;
 - b) gli ombrelloni, sia all'interno della stessa occupazione che nel caso di più occupazioni contigue, devono essere della stessa tipologia e colore.
 - c) la struttura portante deve essere in legno o metallo.
 - d) la copertura non può essere di materiale plastico ma in tela impermeabilizzata nei colori di cui agli schemi grafici allegati.
 - e) nel caso in cui siano installate tende a muro non possono essere installati ombrelloni.

Illuminazione

1. Nel Centro Storico non sono consentite forme di illuminazione alternative a quella pubblica, aventi lo scopo di far risaltare le attività commerciali mediante l'apposizione di corpi illuminanti sovrastanti le aperture o posti lateralmente a vetrine ed ingressi, ad eccezione delle soluzioni indicate nella tavola allegata per l'illuminazione delle aree di occupazione.
2. Nelle zone esterne al Centro Storico è consentita l'illuminazione senza le limitazioni di cui al precedente comma 1 ma il progetto di allestimento dovrà tenere conto dell'impatto ambientale nelle zone soggette a vincolo paesaggistico e delle norme di sicurezza della circolazione stradale.
3. In assenza di coperture è ammessa l'illuminazione mediante lampioni di forma semplice come da schema grafico allegato con illuminazione a incandescenza, vetro di protezione satinato e in numero non superiore a 4.
4. Gli impianti devono essere realizzati e certificati secondo la normativa vigente.
5. Fatto salvo quanto sopra previsto l'immissione di fasci luminosi sull'area pubblica antistante l'esercizio è soggetta ad espressa autorizzazione e non può in ogni caso interessare la carreggiata stradale.

Panchine

1. L'installazione di panchine, di tipologie conformi a quelle allegate, è consentita solo per le attività economiche ai sensi del vigente regolamento "Sugli esercizi di somministrazione di alimenti e bevande", per le gelaterie artigianali e le attività ricettive alberghiere. Saranno ammesse soluzioni tipologiche differenti autorizzate dall'ufficio competente in materia di decoro
2. Non possono essere installate panchine in piazza del Giglio, Piazza Napoleone piazza S. Frediano, piazza S. Michele e piazza Anfiteatro.

Condizionamento termico

1. E' consentita l'installazione di corpi riscaldanti e/o raffreddanti all'interno del perimetro delle occupazioni.
2. Gli impianti di refrigerazione con uso di acqua polverizzata o simili non sono consentiti nel centro storico; dove consentiti devono rispettare le norme vigenti in materia di igiene e sanità pubblica e non devono arrecare danno o fastidio a terzi.
3. Gli impianti devono essere realizzati e certificati secondo le normative vigenti.

Altri arredi

1. Sono inoltre consentiti elementi di arredo necessari per il servizio quali cestini portarifiuti, posacenere da terra, carrelli da ristorazione di piccole dimensioni, da coordinare con il più generale arredamento al fine di creare il minor impatto visivo possibile.
2. Per le attività di pubblico esercizio è consentita l'esposizione al massimo di due menù.
3. Nelle zone soggette a vincolo paesaggistico i menù dovranno essere esposti su struttura tipo leggìo in acciaio o legno e/o con installazione di bacheche asportabili appese a lato dell'ingresso, entrambe le soluzioni in formato massimo ISO 216 A3 orizzontale o verticale.

4. Devono essere espressamente autorizzati, altri elementi di arredo o di servizio all'attività comprese le lavagne anche bifacciali, della misura massima di cm 100x70.
5. Non sono consentite esposizioni esterne a muro di menù su edifici vincolati ai sensi del Decreto Legislativo n° 42/2004.

Divieti

1. Sono vietate le occupazioni di suolo pubblico nel tratto di via Fillungo compreso tra via dell'Anfiteatro e via Roma (eccetto slarghi e piazzette) e in piazza del Giglio per una fascia di 8 ml. dal fronte principale del Teatro del Giglio.
2. Non sono mai consentiti rivestimenti murali (quali a titolo esemplificativo: cannicci, steccati).

Prescrizioni particolari per le zone soggette a vincolo paesaggistico

1. Fatto salvo quanto previsto dagli articoli precedenti nelle zone a vincolo paesaggistico è sempre vietata l'esposizione di qualsiasi tipo di merce sui prospetti come ad esempio capi d'abbigliamento, tappeti, canovacci, souvenir nonché pannelli che non si configurino come insegne autorizzate o menù. Sono altresì vietati arredi diversi da quelli individuati dal presente allegato quali ad esempio botti, carretti e pannelli elettronici.
2. Nelle zone soggette a vincolo paesaggistico potranno essere consentite, dall'ufficio competente in materia di decoro urbano in accordo con la locale Soprintendenza, soluzioni diverse dagli schemi allegati che si distinguano per design e qualità dei materiali.
3. Nel caso di occupazioni contigue gli interventi richiesti dovranno assumere un aspetto uniforme con riguardo alla sistemazione planimetrica, altimetrica, della colorazione, delle coperture e della pavimentazione.
4. E' sempre vietata l'immissione di fasci luminosi sull'area pubblica antistante l'esercizio.

Espositori mobili

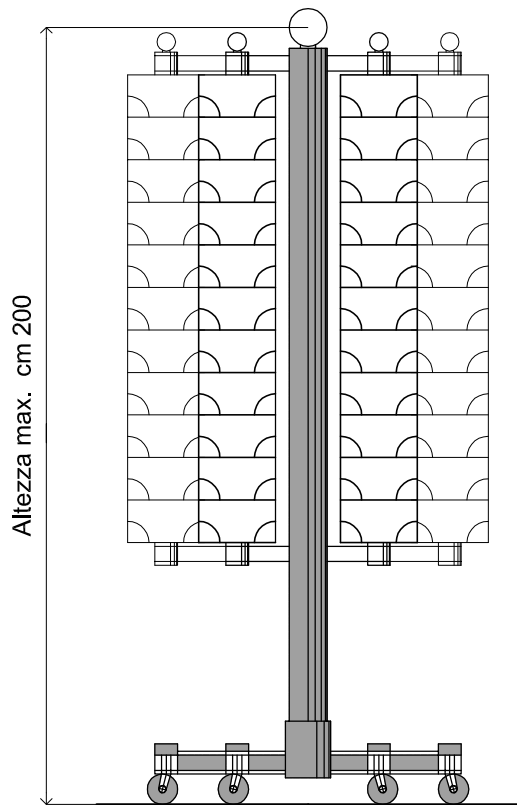
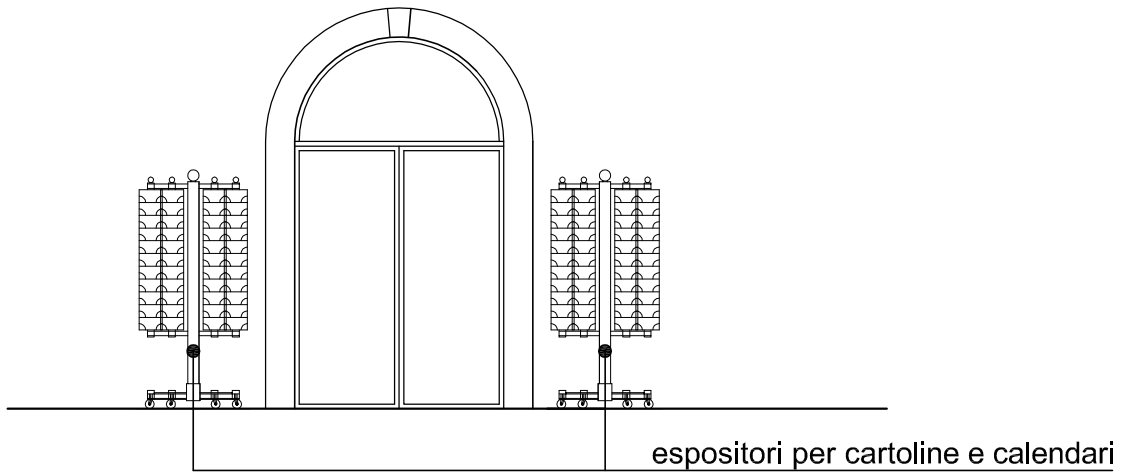

Portacartoline tipo

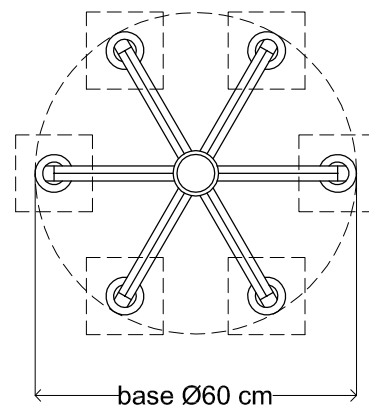
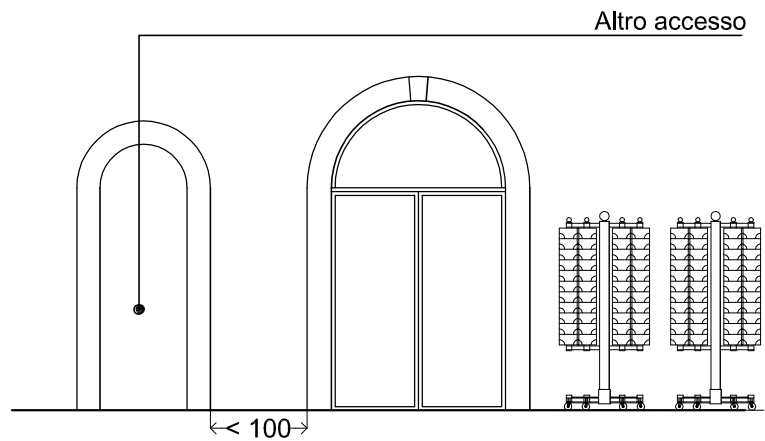

Espositori fissi di cartoline e giornali

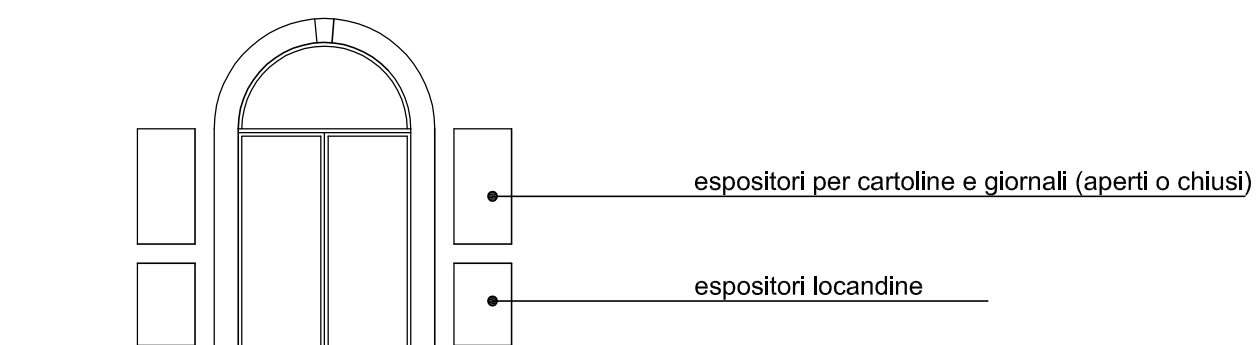
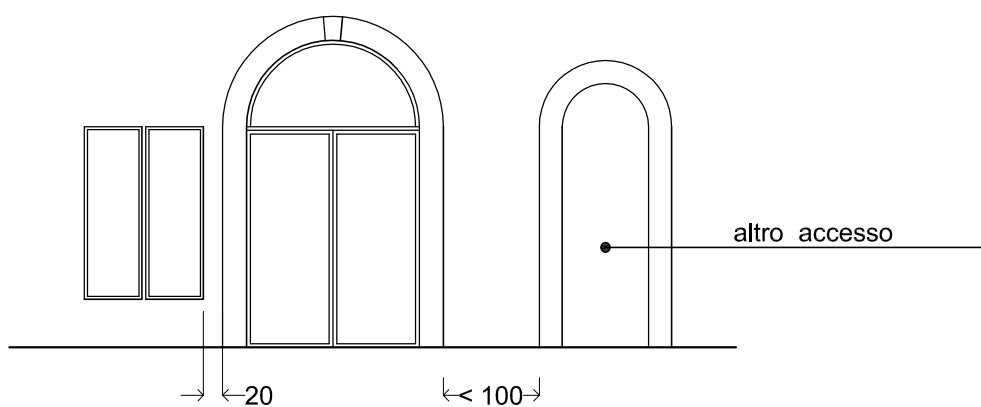
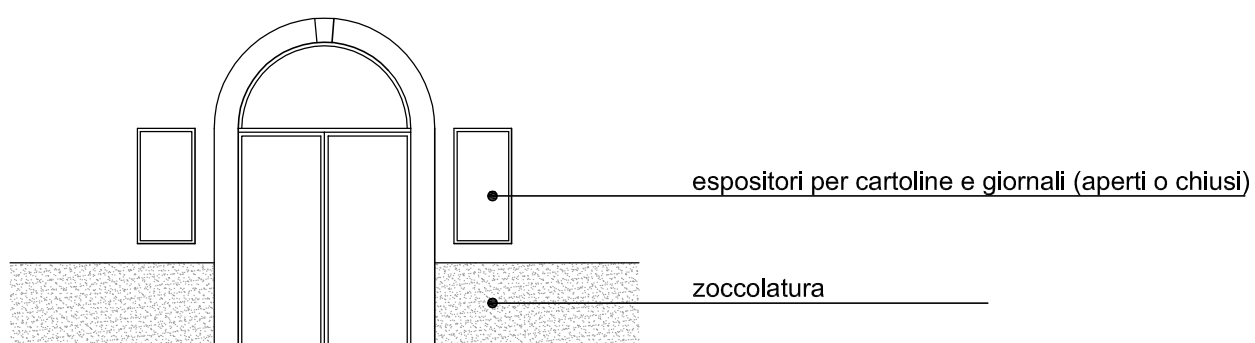
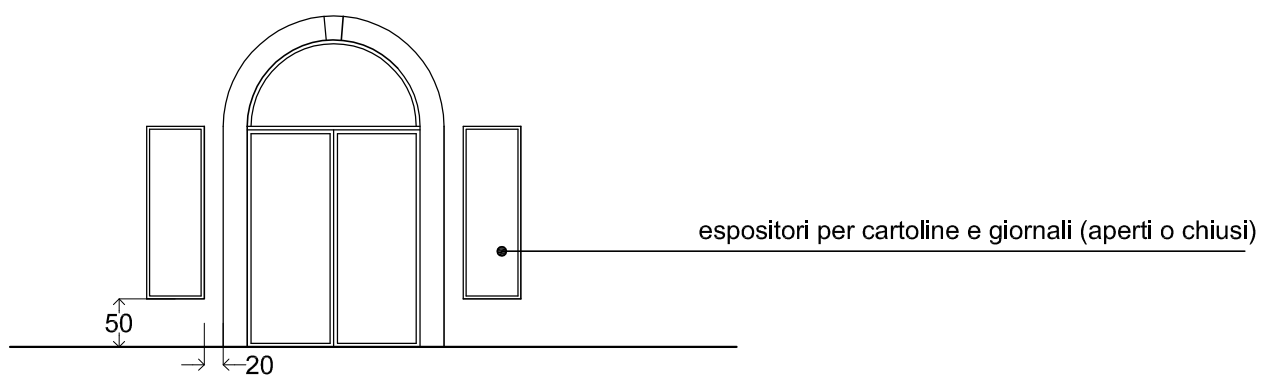

Espositori fissi di cartoline e libri

Espositori di libri e cartoline
di tipo sospeso (fisso o girevole)

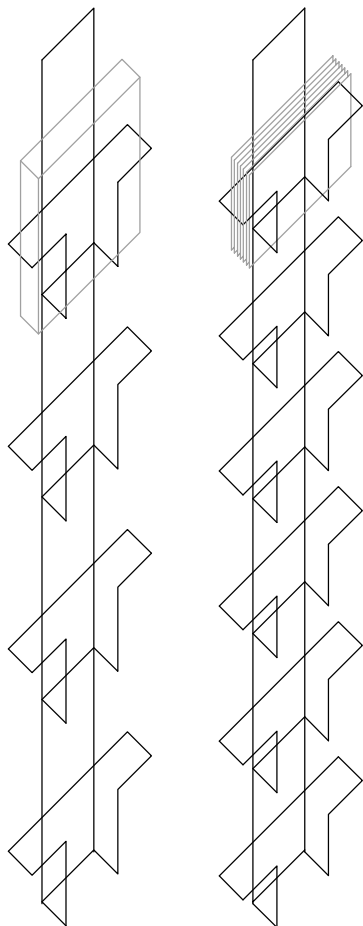

Collocazione espositori

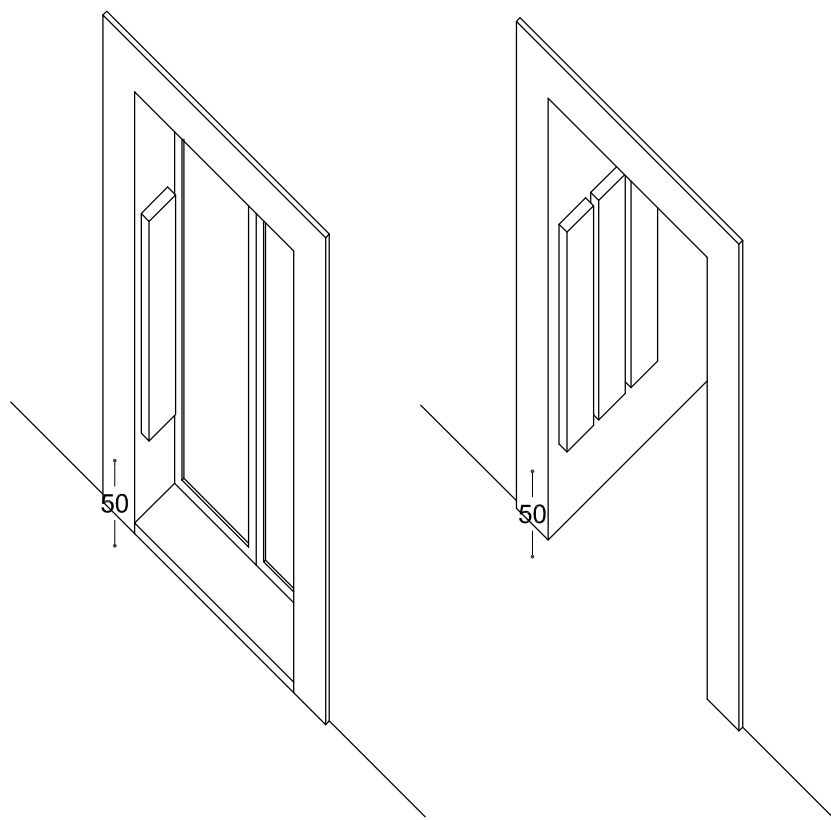

Delimitazioni

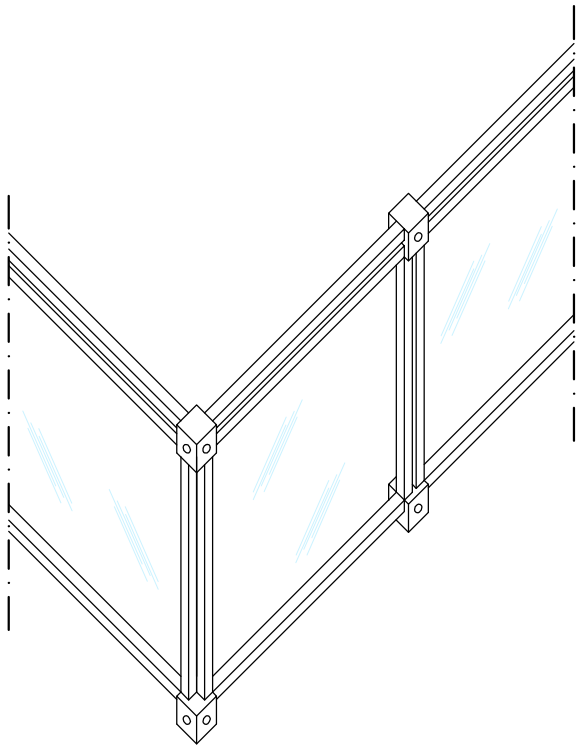

Tipologia A

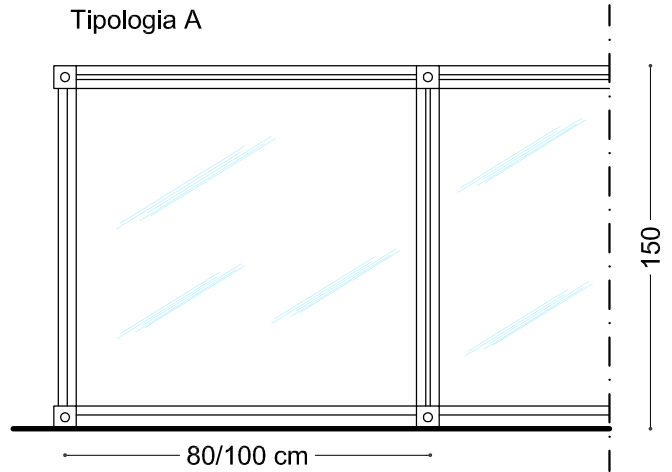

Tipologia A

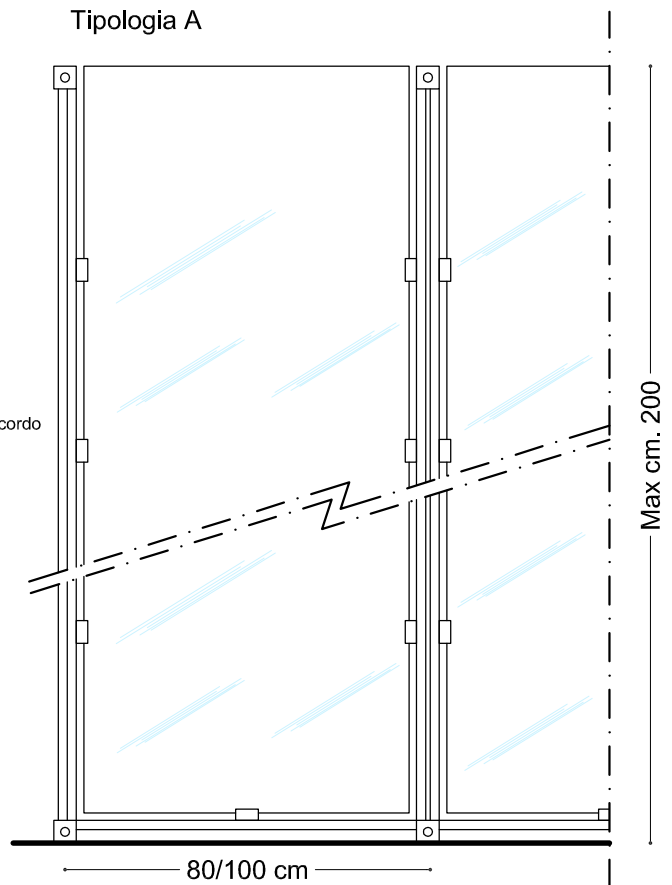

Schemi dispositivi

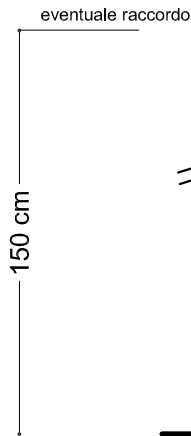
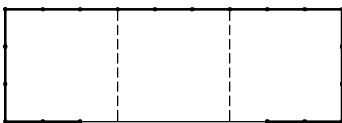
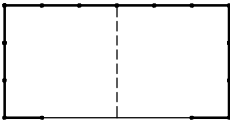

Note:

Materiali: la struttura dovrà essere realizzata in acciaio dipinto con vernici color antracite

Possibilità di elementi ad altezza variabile
(in tal caso uniformità di altezza almeno per ogni lato)



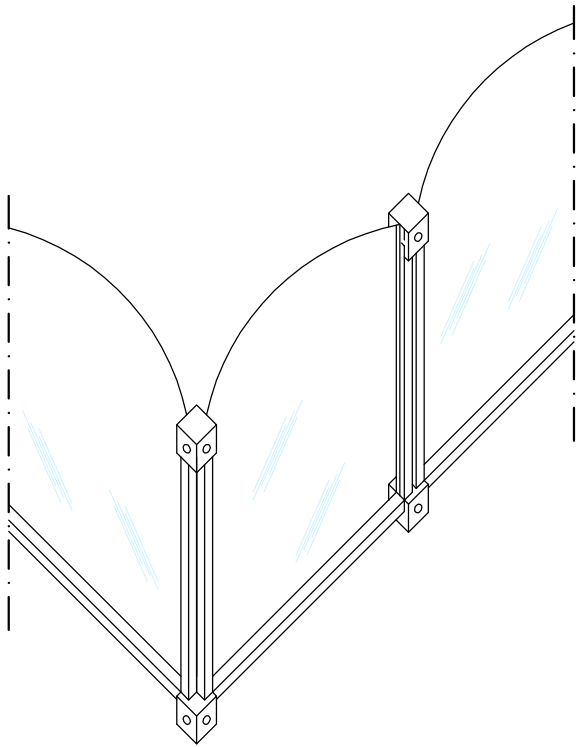

Schemi dispositivi

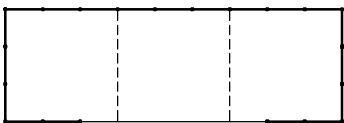
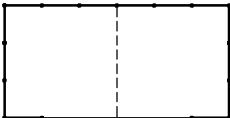

Note:

Materiali: la struttura dovrà essere realizzata in ferro dipinto con vernici color antracite

Tipologia B

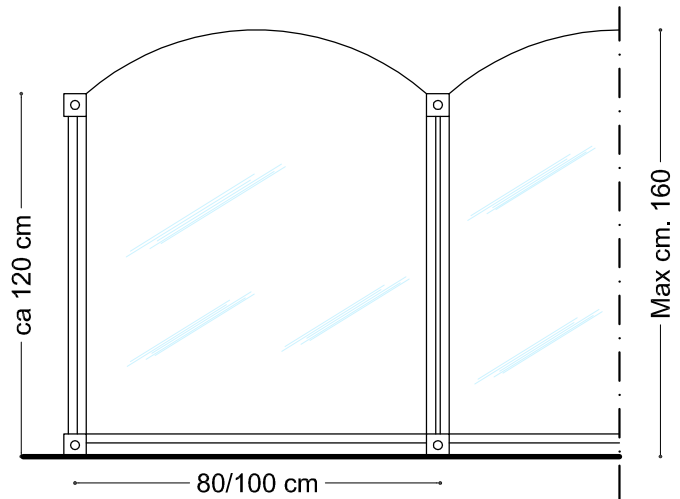

Schema dispositivo per delimitazioni parziali realizzate con fioriere

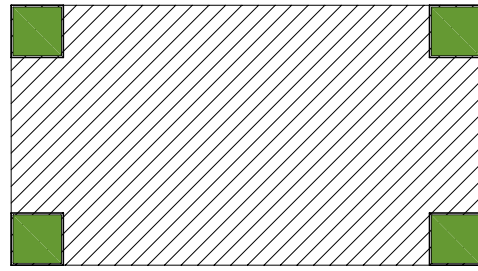
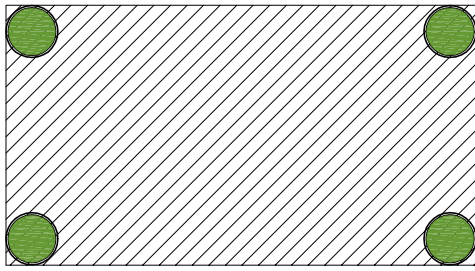

superficie libera per passaggio pedonale 150

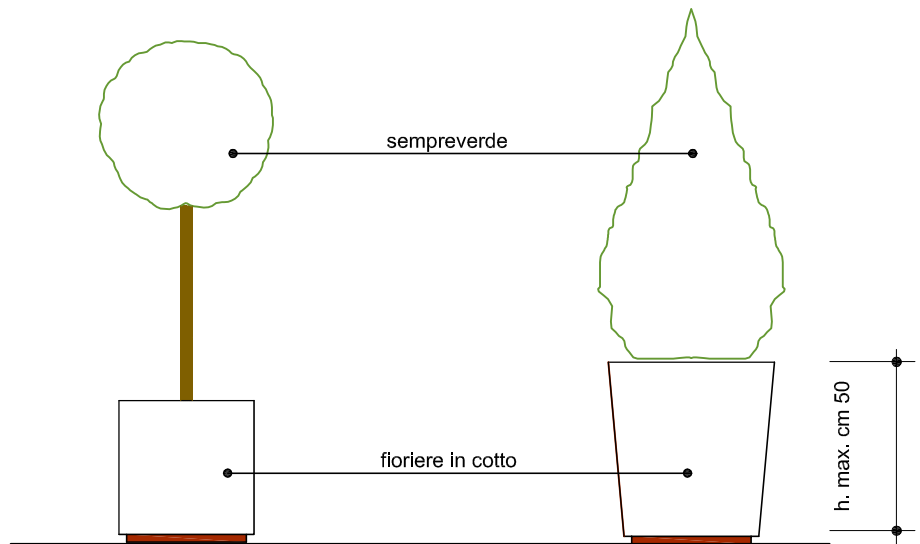
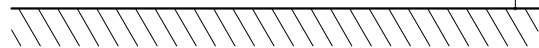

Sistemazione fioriere decorative

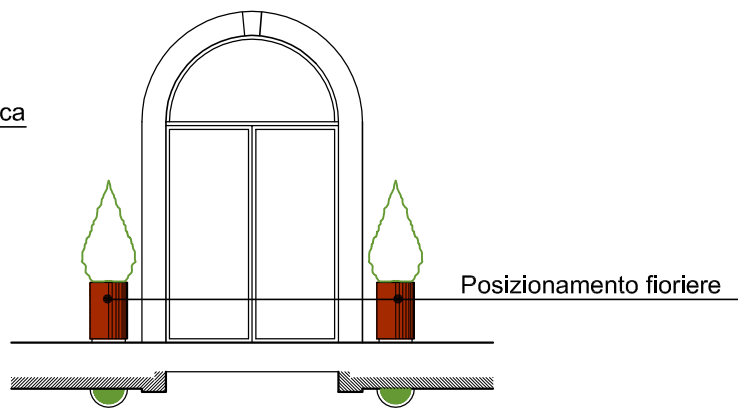
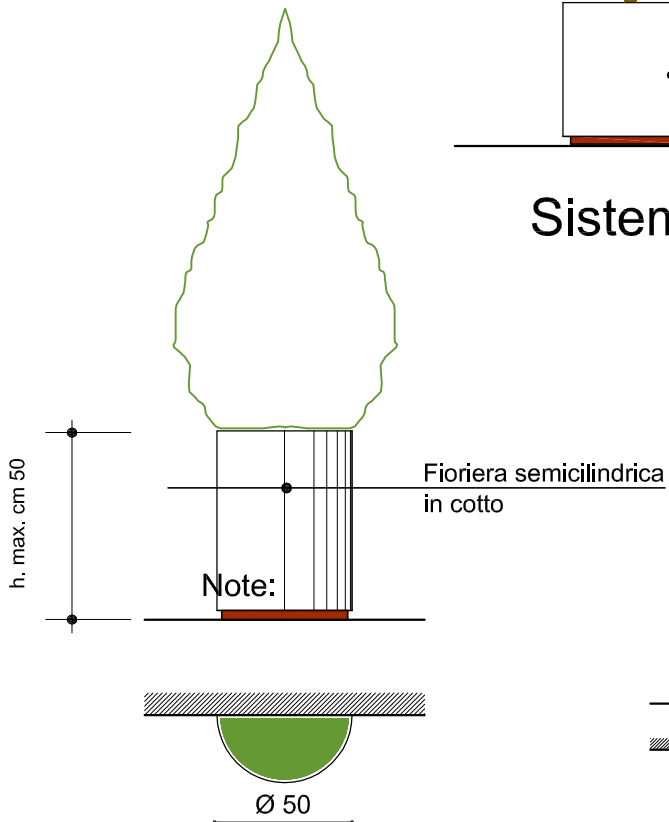

Schema dispositivo per delimitazioni parziali realizzate con fioriere

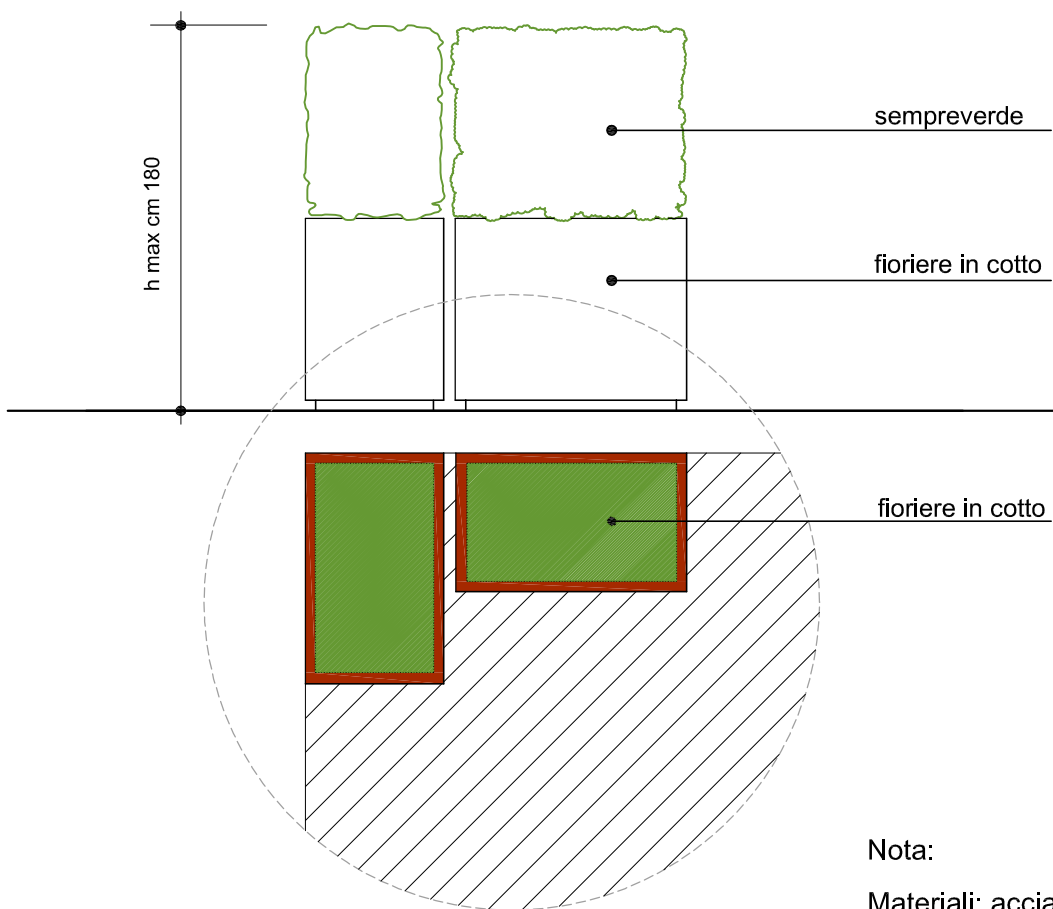
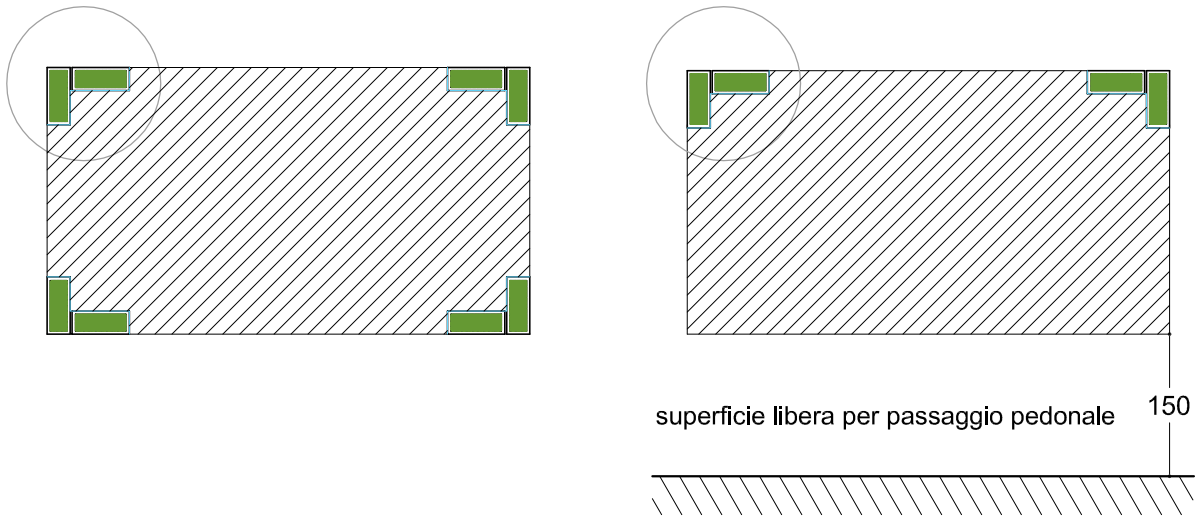

Nota:

Materiali: acciaio o legno in deroga

Schema dispositivo per delimitazioni parziali realizzate con fioriere in metallo

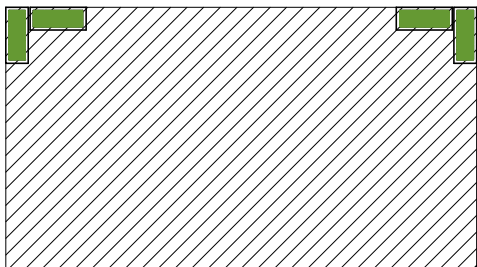
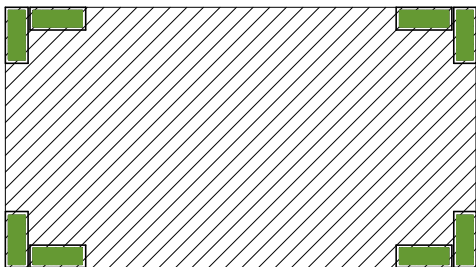

superficie libera per passaggio pedonale

150

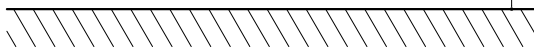

fioriere in metallo

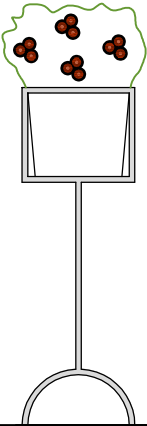
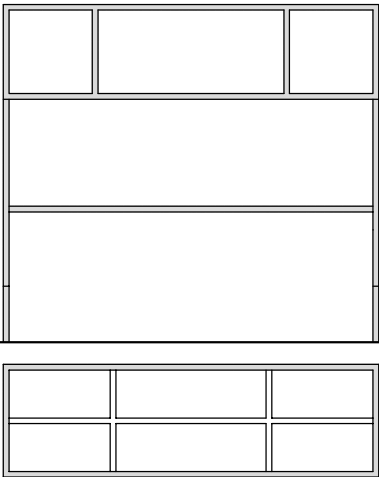

h. max. cm 150

Panchina tipo

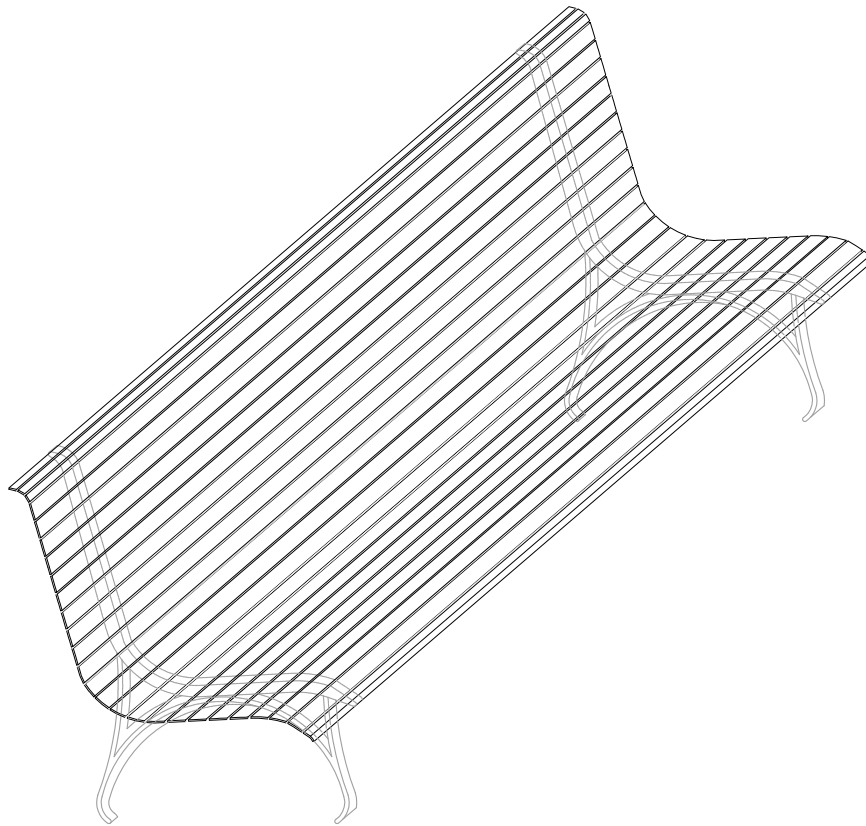

In acciaio verniciato
grigio antracite
In acciaio con
listelli di legno

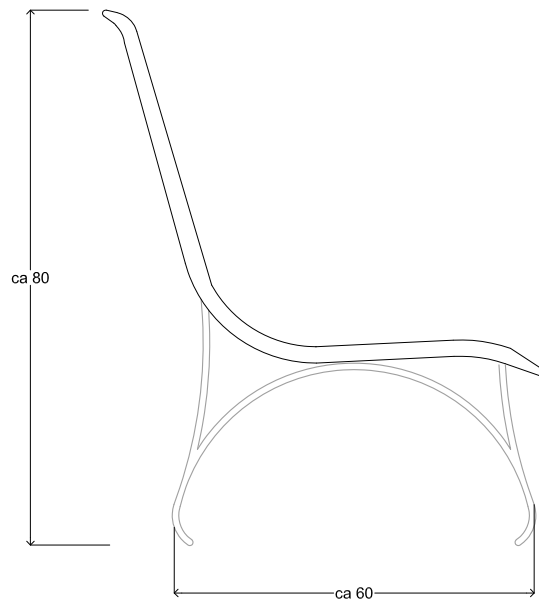

Tavoli e sedie - Tipo "A"

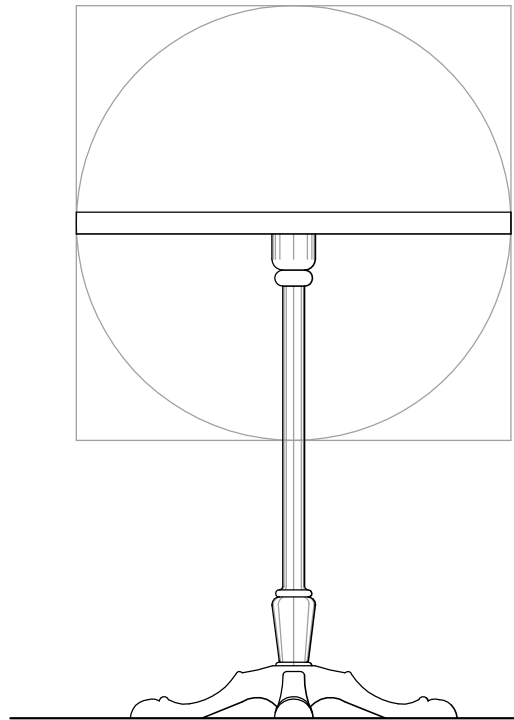
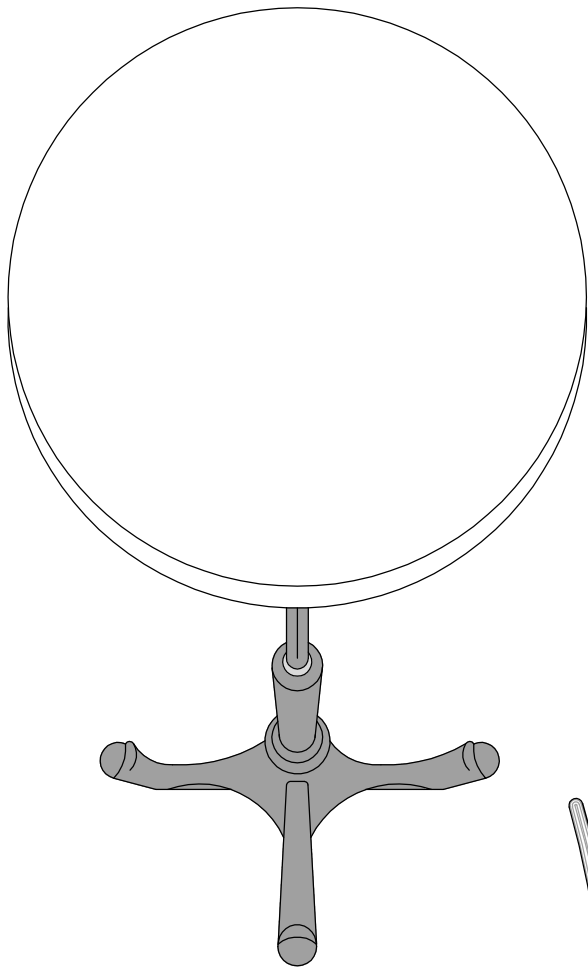

Tipologia dei piani

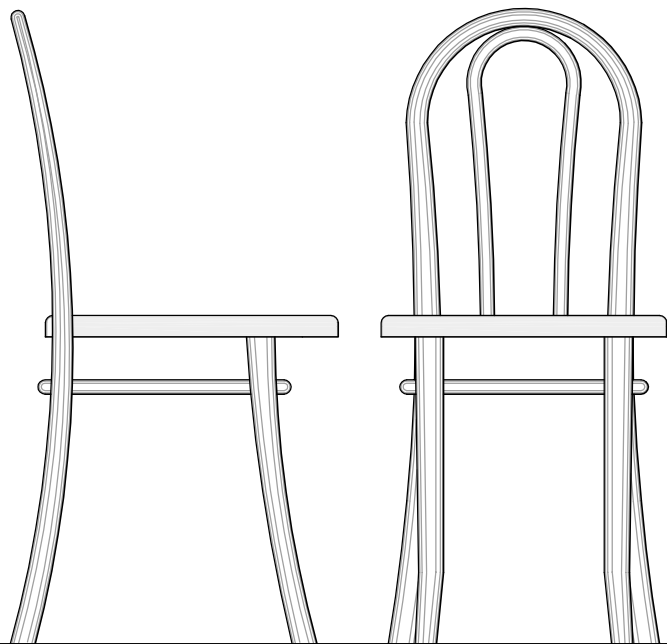

Note:

Il tavolo e' costituito da una struttura in ferro o ghisa con il piano in marmo.

La sedia, in legno o metallo, sarà nei colori nero, antracite, verde o in legno naturale scuro.

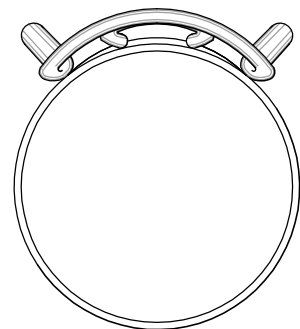

Tavoli e sedie - Tipo "B"

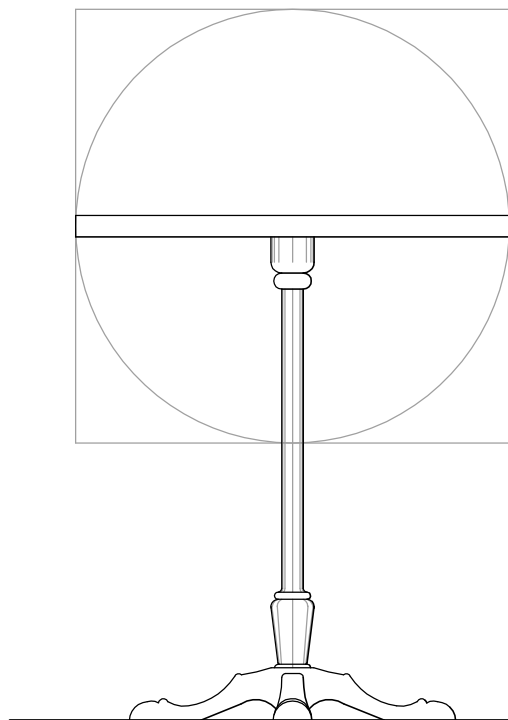
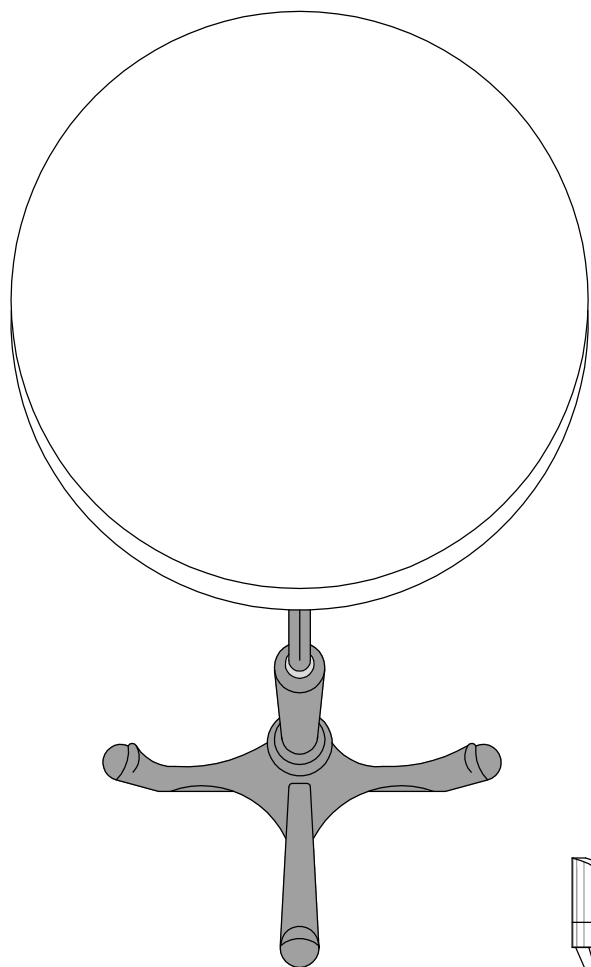

Tipologia dei piani

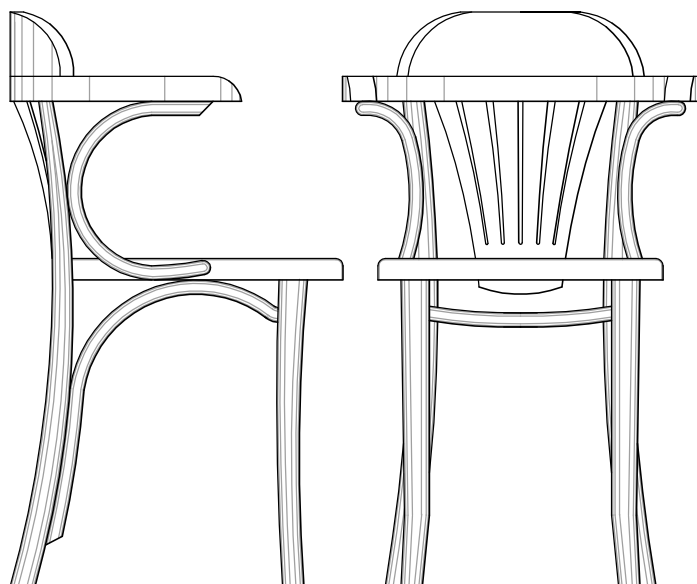

Note:

Il tavolo e' costituito da una struttura in ferro o ghisa con il piano in marmo.

La sedia, in legno o metallo, sarà nei colori nero, antracite, verde o in legno naturale scuro.

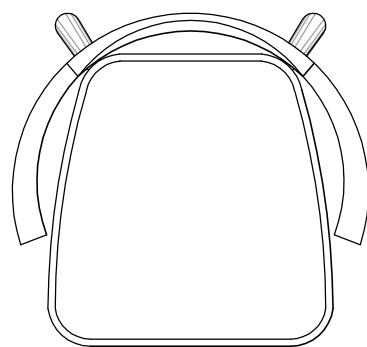

Tavoli e sedie - Tipo "C"

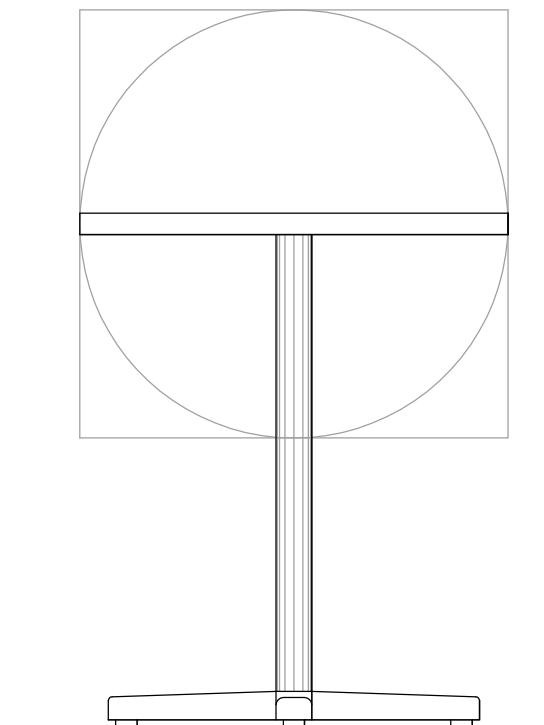
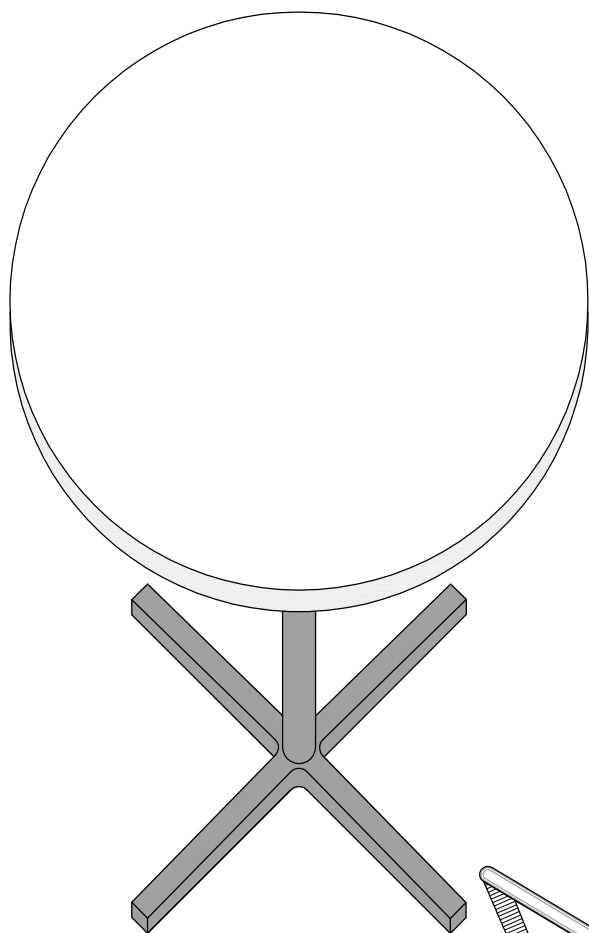

Tipologia dei piani

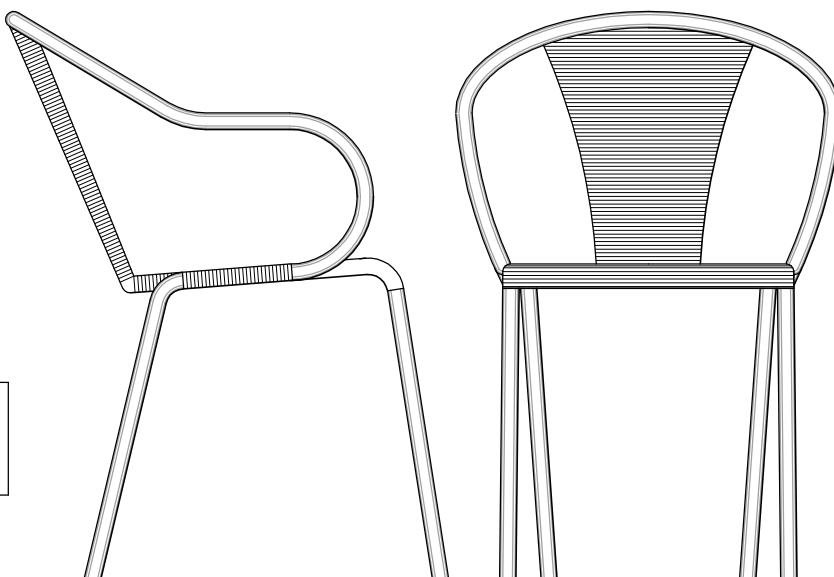

Note:

Il tavolo e' in alluminio o acciaio, lucido o satinato.

La sedia presenta una struttura in alluminio o acciaio, lucido o satinato, ed un rivestimento tipo midollino nei colori bianco, avorio, beige, moka, verde, grigio e rosso mattone.

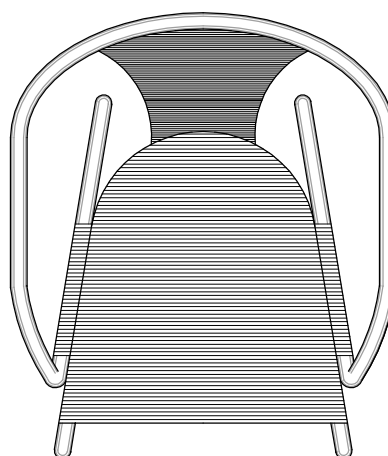

Tavoli e sedie - Tipo "D"

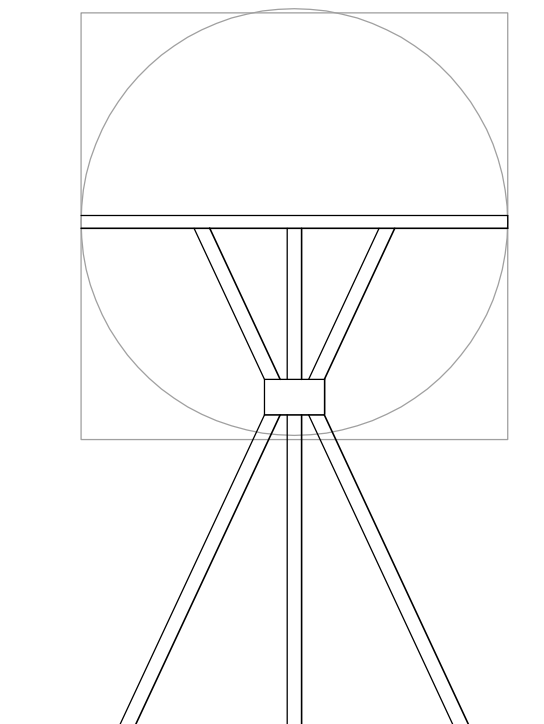
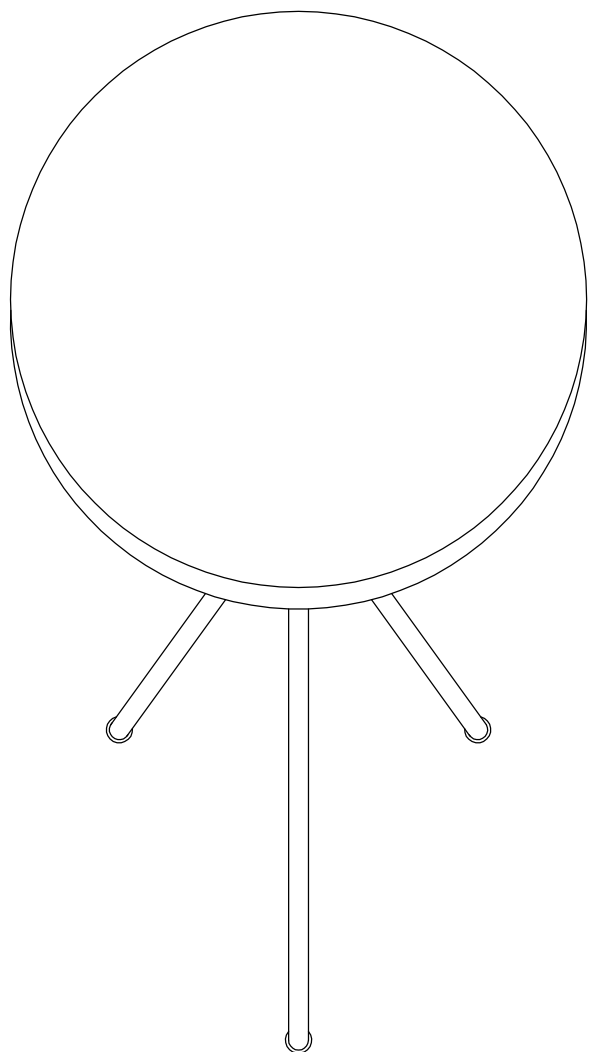

Tipologia dei piani

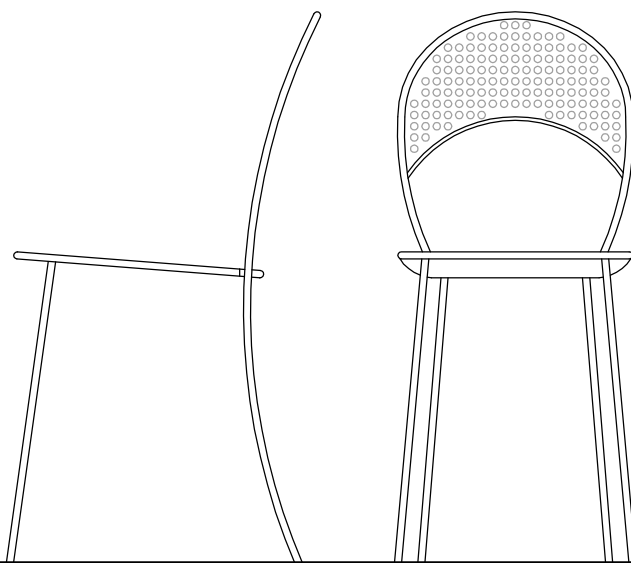

Note:

Il tavolo e la sedia sono in metallo di colore nero, antracite o verde.

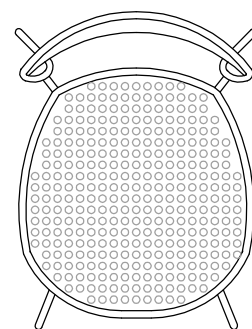

Tavoli e sedie - Tipo "E"

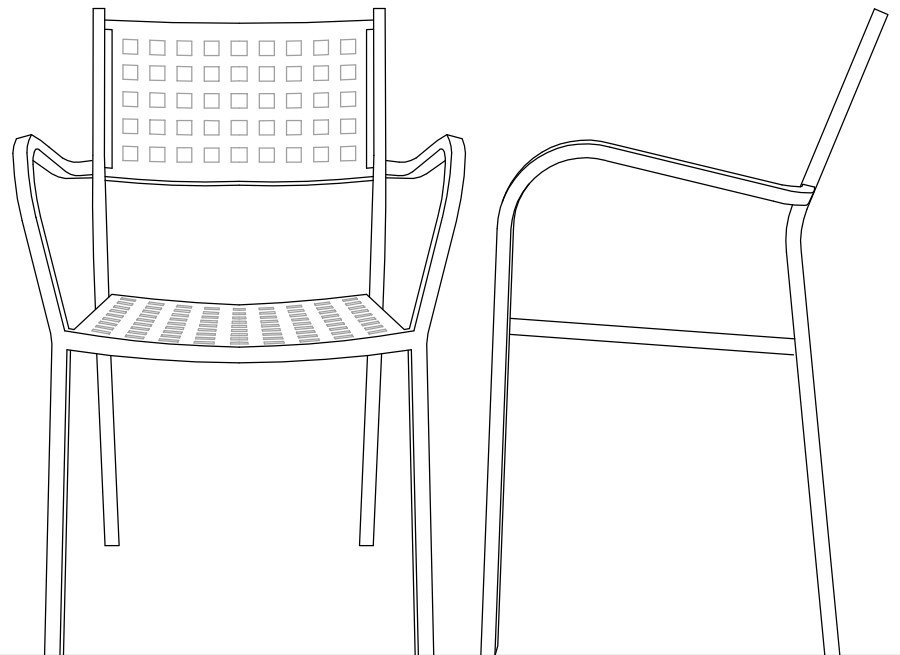
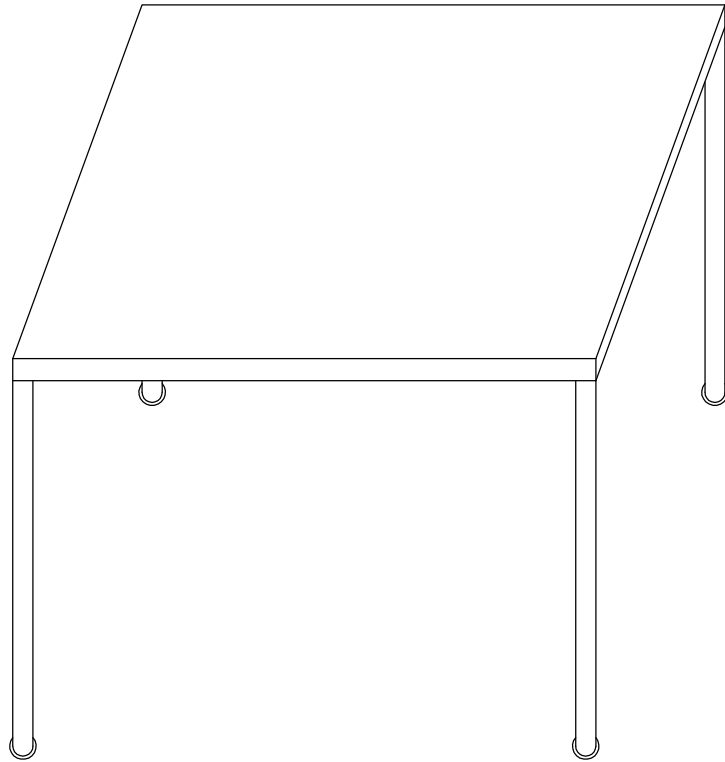

Tipologia dei piani



Note:

Il tavolo e la sedia sono in metallo di colore nero, antracite o verde.

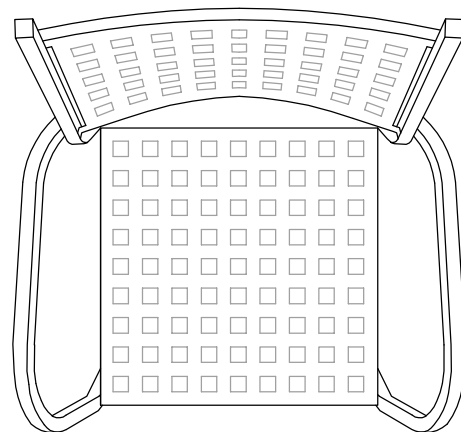

Tavoli e sedie - Tipo "F"

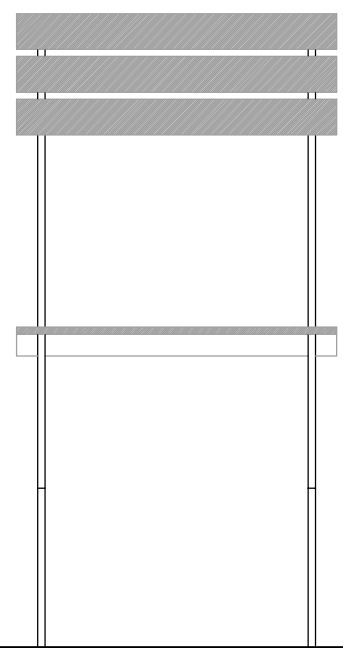
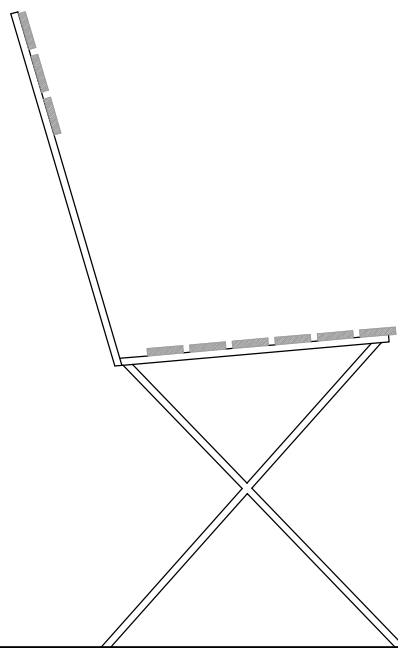
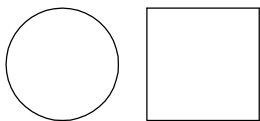
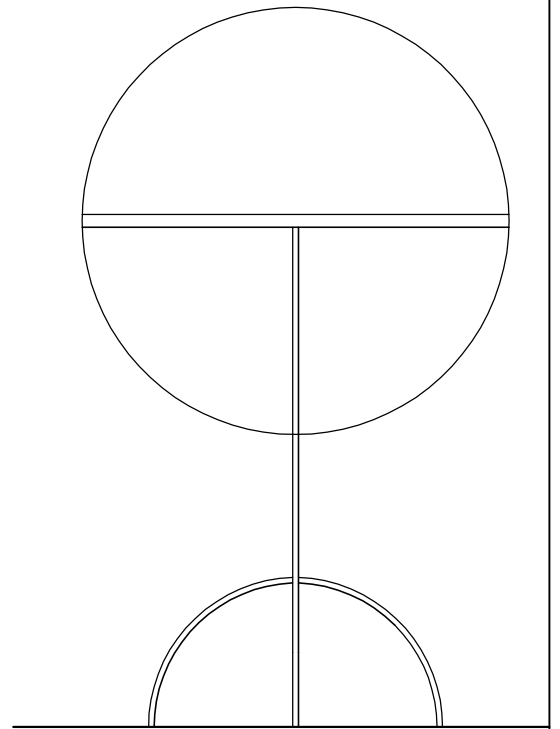
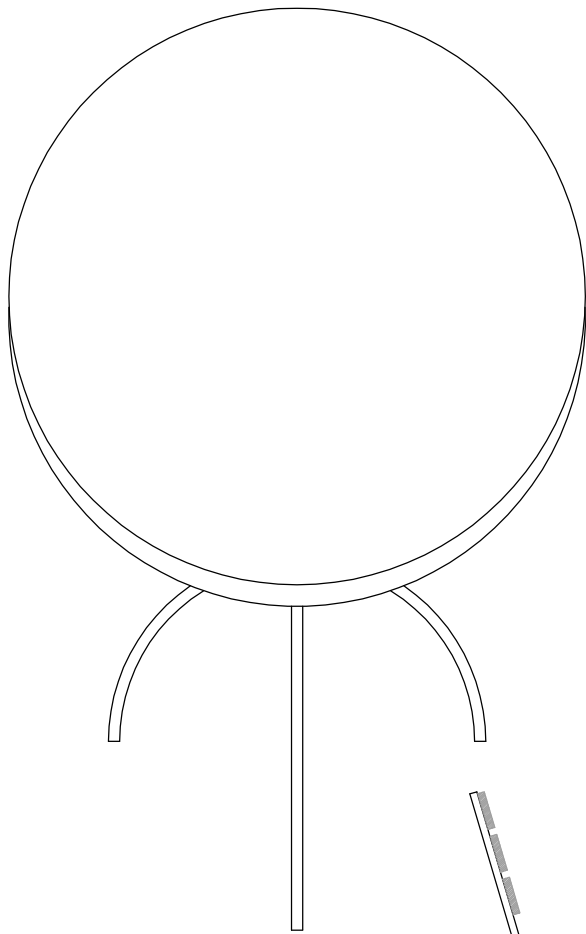

Note:

Il tavolo, in metallo, può essere nei colori nero, antracite o verde.

La sedia dovrà essere in metallo nei colori sopra indicati ed in legno.

Sedia non ammessa in alcune zone del Centro Storico (vedi normativa).

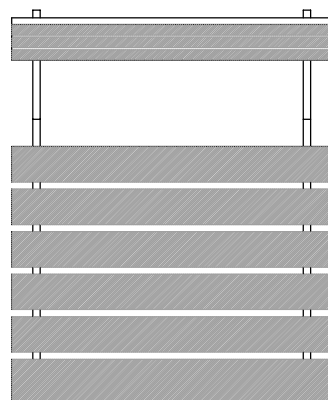

Copertura a sostegno centrale

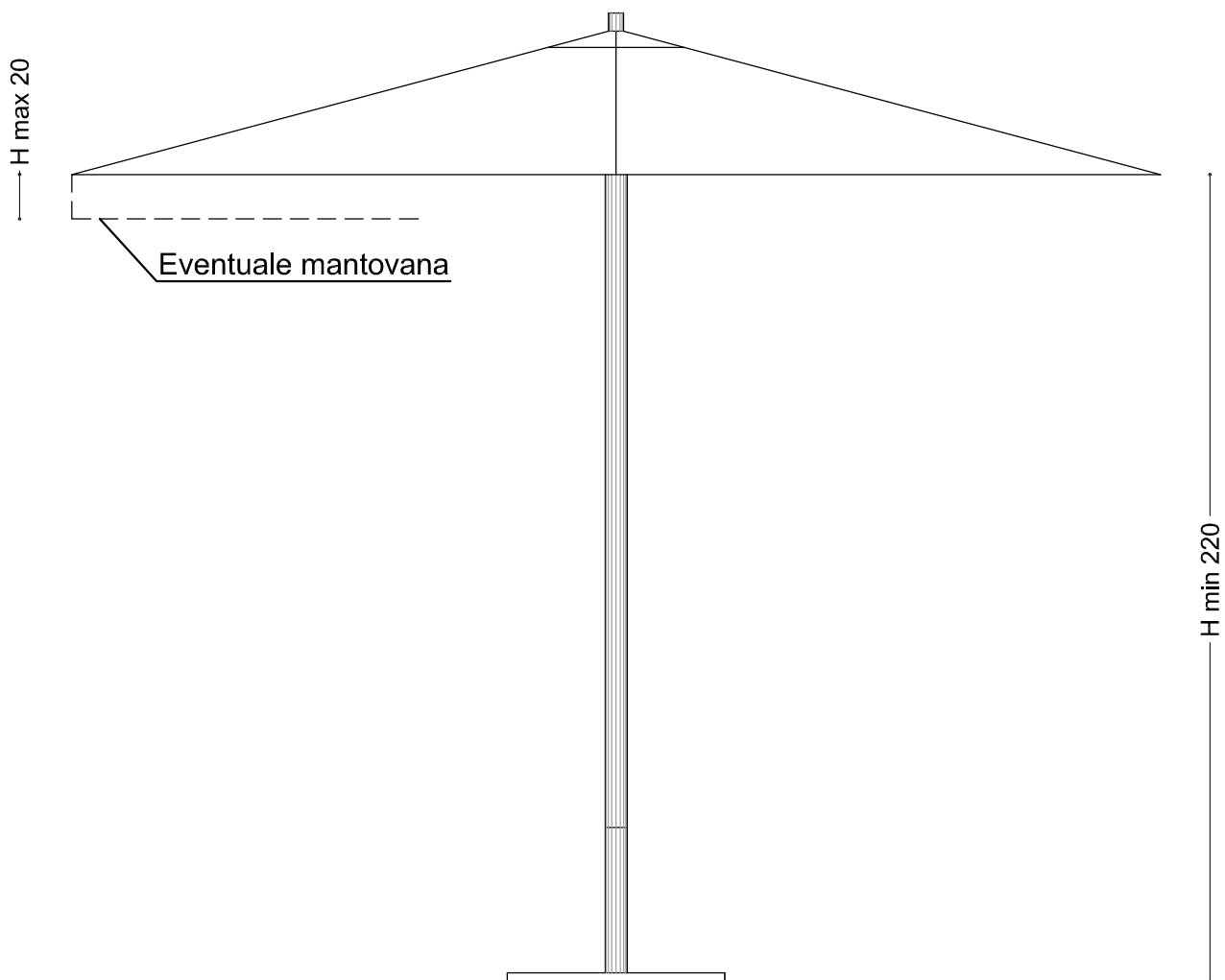

Forma consentita

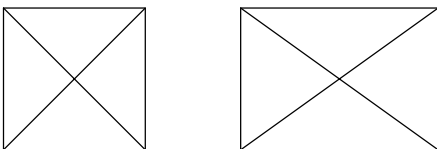

Colori consentiti



Note:

la tela degli ombrelloni dovrà essere in tinta unita e non presentare scritte ad eccezione della tipologia e/o del nome dell'esercizio sulla mantovana

Collocazione corpi illuminanti

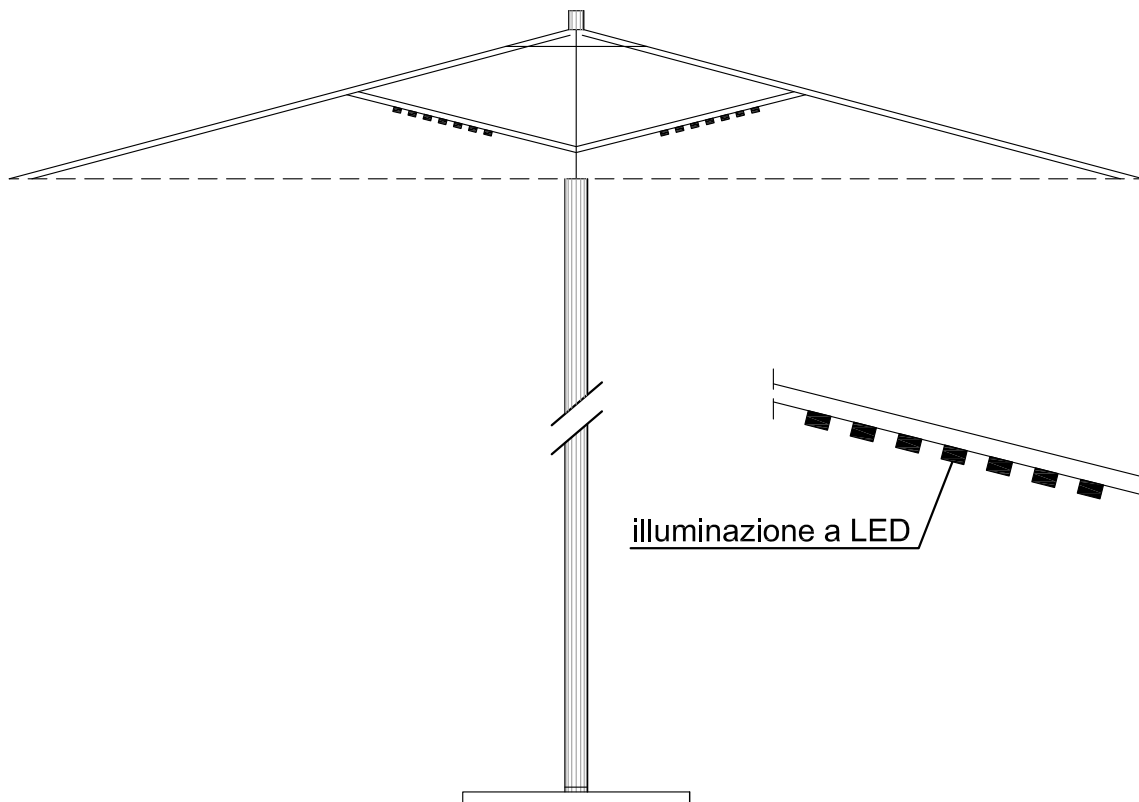
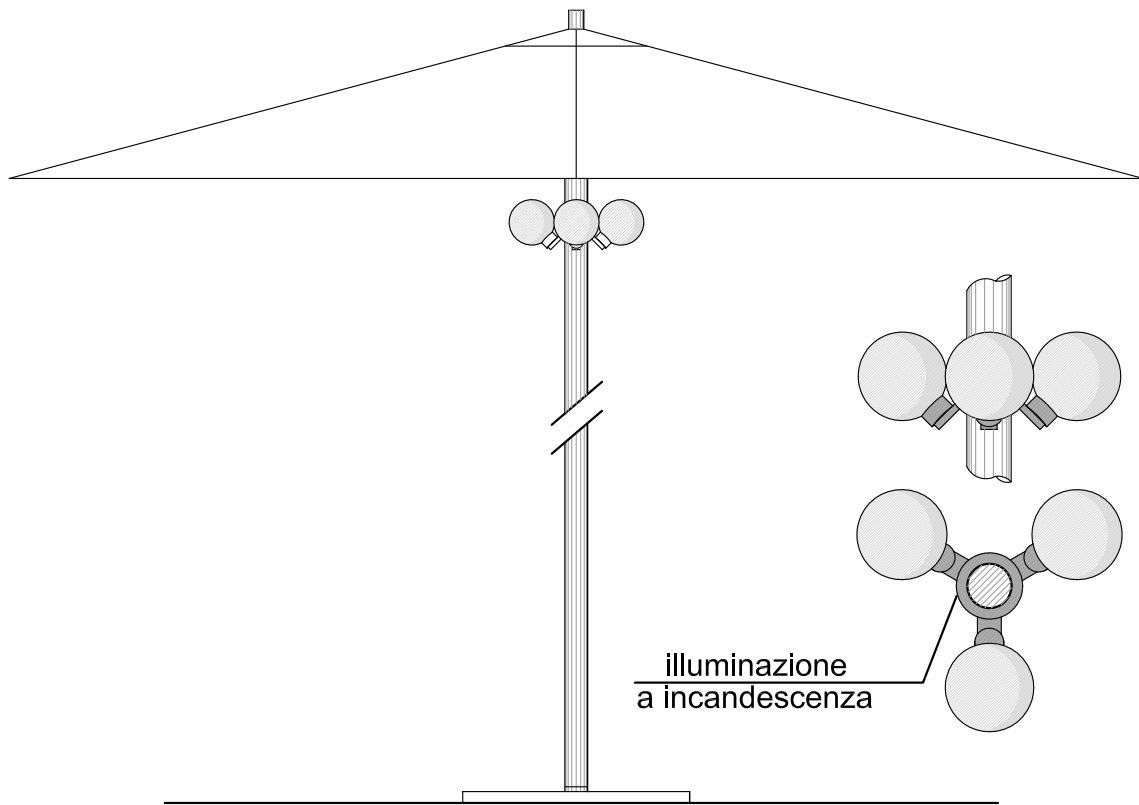

Copertura a sostegno laterale

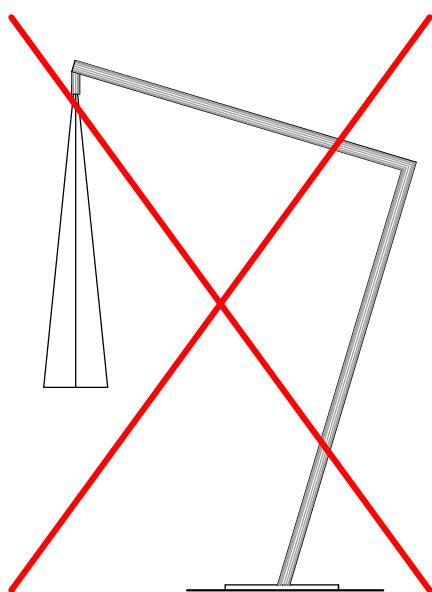
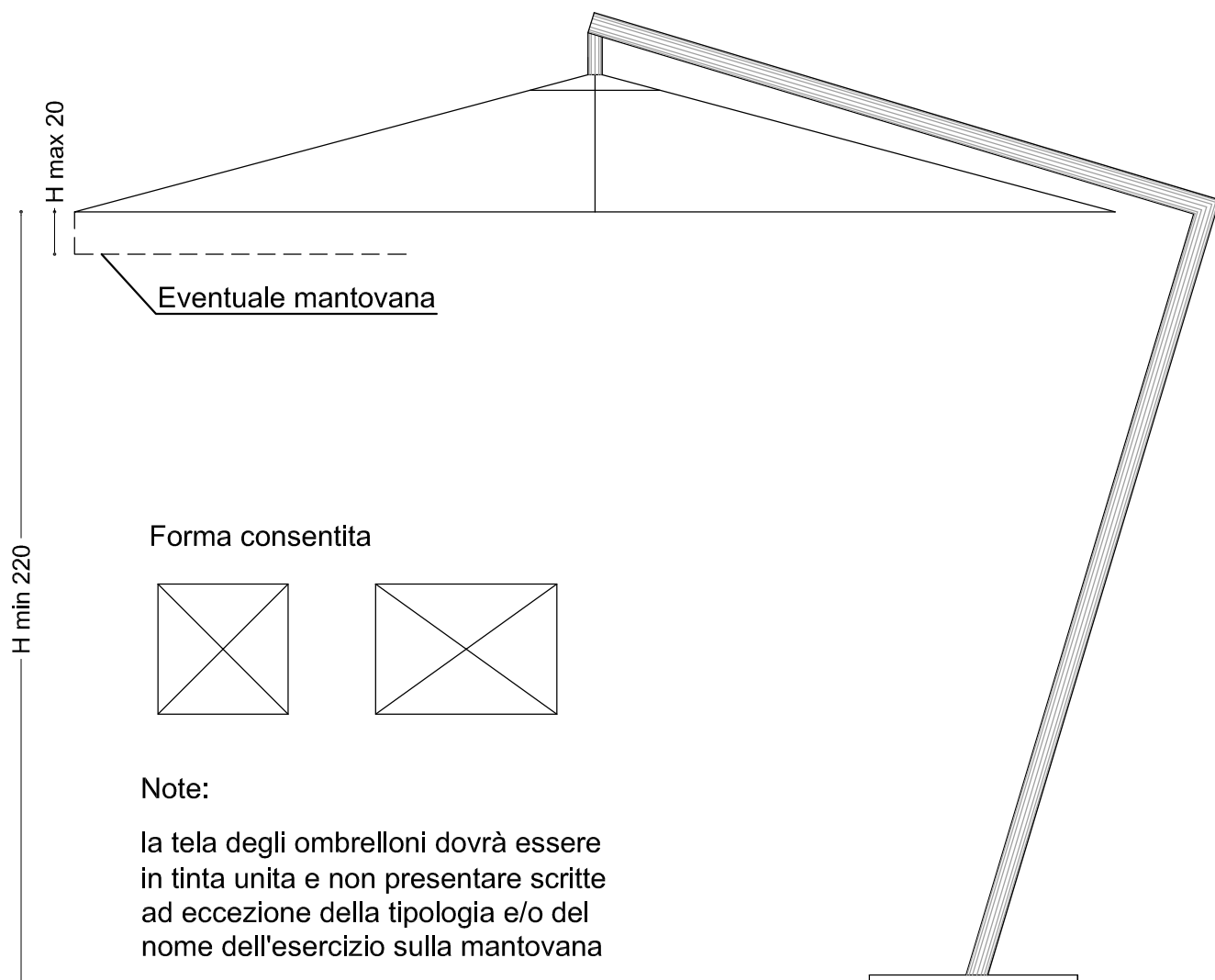

NO

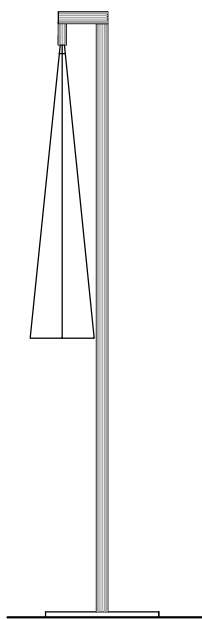

SI

Colori consentiti



Beige

Riferimento Pantone
4545 U



Terra Cotta

Riferimento Pantone
471 U



Terra di Siena

Riferimento Pantone
470 U



Verde

Riferimento Pantone
5545 U